

aLL-PRO CORNER™

Guia de instalação



Guia de instalação do sistema TandoStone®

Componentes do sistema

Painel TandoStone® Stacked Stone

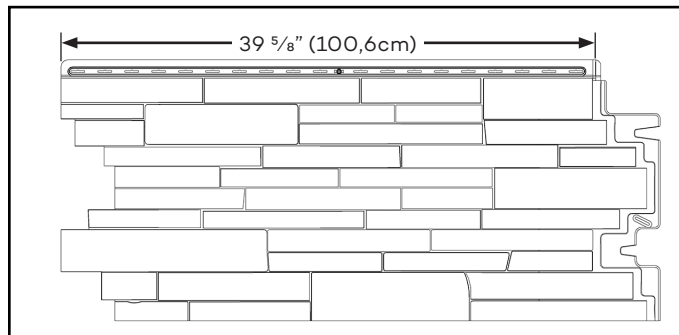

Ripa inicial universal TandoStone®

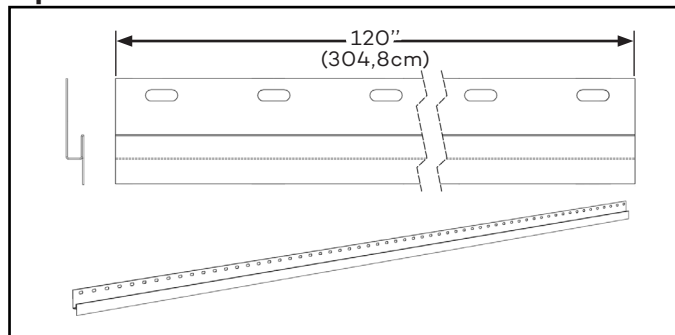

TandoStone® aLL-Pro Corner™ - "A"

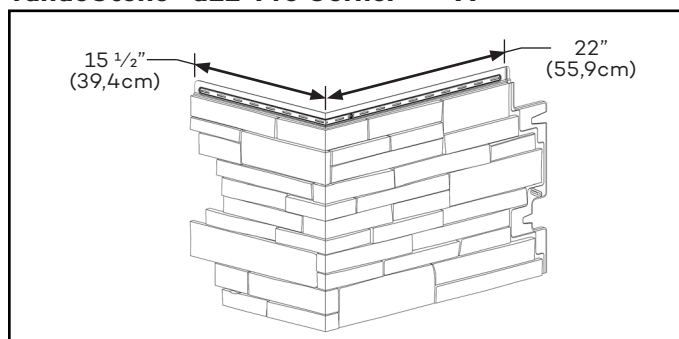

TandoStone® aLL-Pro Corner™ - "B"

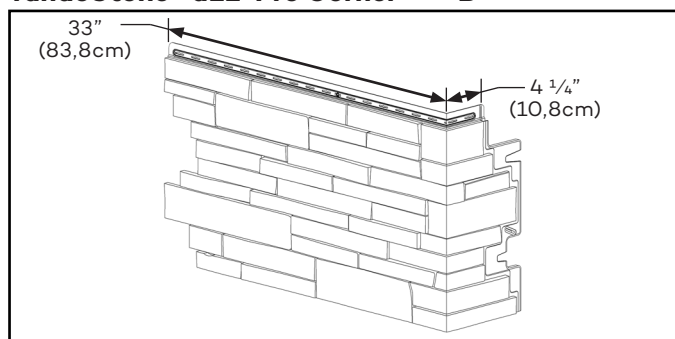

Peitoril

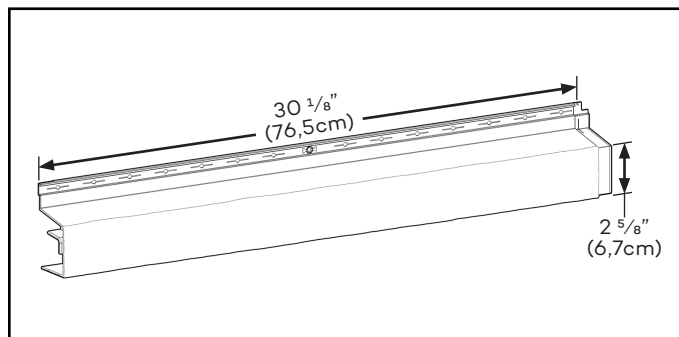

Cantoneira do peitoril

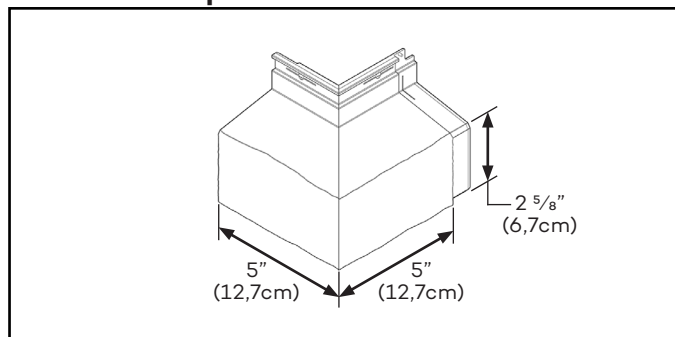

Conteúdo do TandoStone® Kut Kit™:

Placas de calafetagem e crimpagem Kut Kit

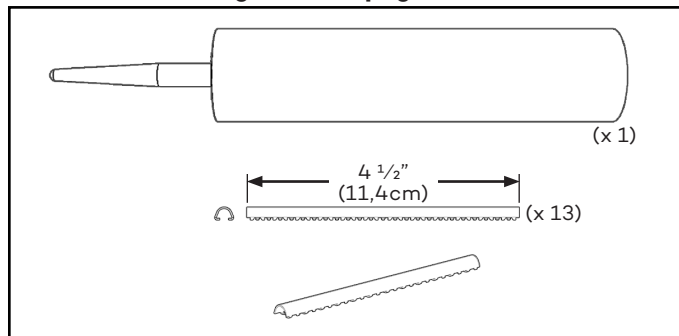

Guia de instalação do sistema TandoStone®

Visão geral do painel do TandoStone

Cada painel TandoStone Stacked Stone tem um FLANGE DE PARAFUSAGEM no topo.

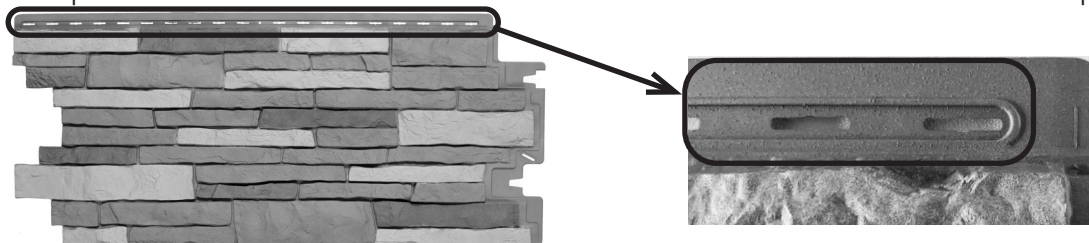

Dentro de cada flange de parafusagem, existem as RANHURAS. Ao redor das ranhuras está a BORDA ARREDONDADA ELEVADA.

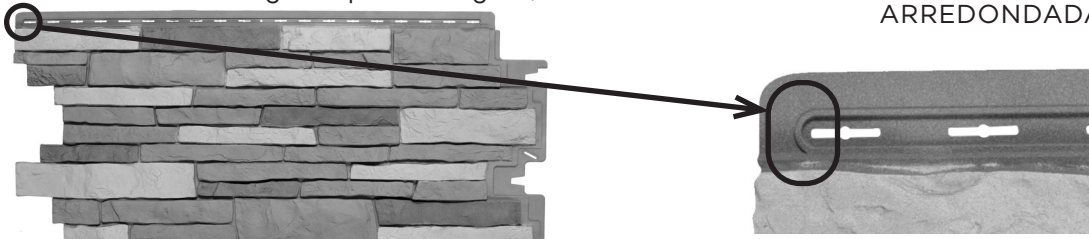

Cada painel conta com um MEDIDOR DE TEMPERATURA do lado direito.

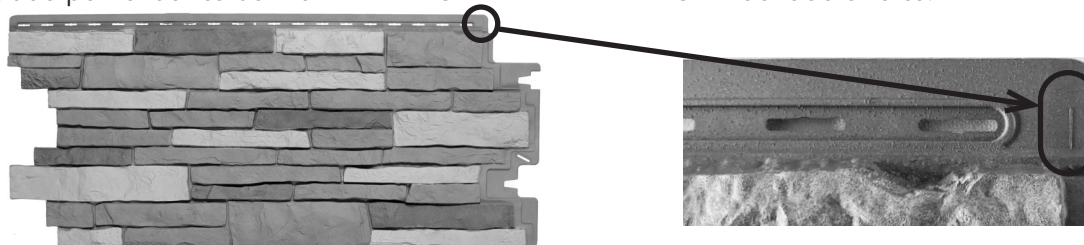

Todos os painéis têm TRAVAS LATERAIS localizadas nas áreas superior e inferior dos lados esquerdo e direito do painel.

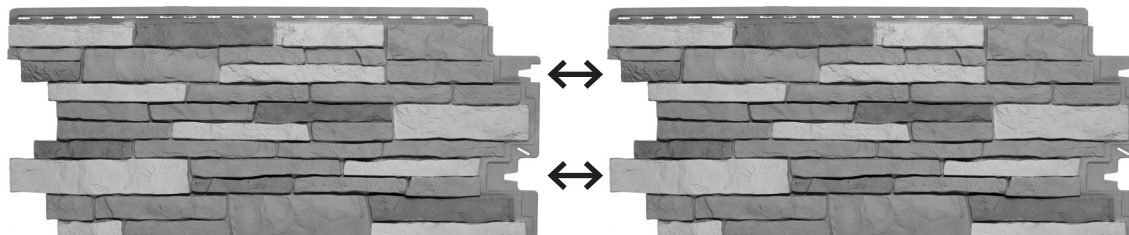

A parte traseira de cada painel tem 9 GANCHOS espaçados pela borda inferior do painel.

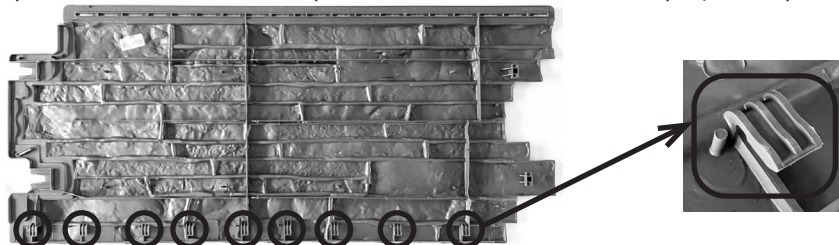

A parte traseira de cada painel tem 2 COLUNAS (na vertical) e 3 FRISOS (na horizontal).

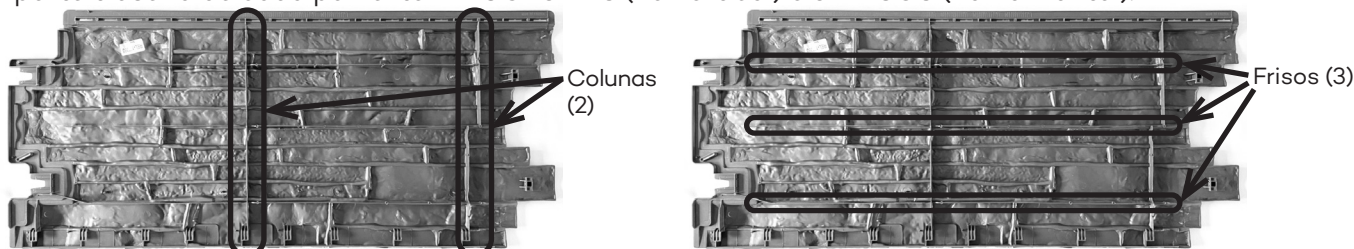

TandoStone® aLL-Pro Corner™

Guia de instalação

INFORMAÇÕES GERAIS

- Todos os componentes do sistema TandoStone são fabricados pela Derby Building Products em uma fábrica com certificação ISO e levam todas as listagens de códigos importantes (ICC, FBC e CCMC)
- As variações de tonalidade e cor no sistema TandoStone são para replicar a pedra autêntica e o acabamento da pedra.
- Os componentes do sistema TandoStone devem ser instalados de acordo com as práticas de construção adequadas, além dos códigos de construção locais e as diretrizes de instalação que seguem.
- O sistema TandoStone pode não ser adequado para todas as aplicações. Portanto, é responsabilidade única do instalador garantir que ele seja adequado à sua finalidade. A Tando Composites não se responsabilizará pela instalação indevida deste produto.
- Antes de iniciar um projeto, faz-se uma prática recomendada a inspeção cautelosa de um arquiteto, engenheiro ou mestre de obras em todas as aplicações.
- Caso você tenha dúvidas ou precise de mais assistência, acesse o nosso site em www.TandoComposites.com.

VISÃO GERAL DA INSTALAÇÃO

- O sistema TandoStone é destinado somente ao uso em aplicações em paredes de sustentação. Ele não foi projetado para aplicações em tetos e pisos.
- O sistema TandoStone foi desenvolvido para ser instalado em paredes planas, lisas e sólidas (por exemplo, OSB ou madeira compensada).
- O sistema TandoStone foi desenvolvido como revestimento exterior, não como uma barreira resistente ao clima. Recomendamos o uso de uma barreira resistente ao clima, como uma membrana de vedação, juntamente com o sistema TandoStone. Sempre siga os códigos locais de construção.
- Durante a aplicação de suportes fixadores, use sempre um suporte sólido ou blocos de montagem especificamente desenvolvidos para essa finalidade. Siga as instruções de instalação do fabricante do bloco de montagem. Os suportes fixadores não devem ser instalados diretamente no aLL-Pro Corner ou TandoStone.
- Utilize fixadores não corrosivos.
- Comece a instalação pelo ponto mais baixo da parede, trabalhe da esquerda para a direita, instalando uma fileira por vez.
- Em cada caixa e no verso de cada painel, há um adesivo com o número "REL" de produção. Guarde o número REL (p. ex.: REL-123456) para referência futura.



ARMAZENAMENTO E MANUSEIO

- Cada caixa do aLL-Pro Corner contém quatro cantoneiras: duas "A" e duas "B".
- Uma caixa do TandoStone Stacked Stone contém 10 painéis.
- As caixas do aLL-Pro Corner e do TandoStone devem ser mantidas secas.
- Guarde as caixas em posição vertical, de acordo com as instruções na caixa. Não guarde as cantoneiras ou os painéis em posição deitada.
- O TandoStone e os aLL-Pro Corners foram desenvolvidos com revestimentos inovadores de alta tecnologia. Tenha cuidado ao manusear para não perfurar ou arranhar a superfície exposta (frente) do produto.



TandoStone® aLL-Pro Corner™

Guia de instalação

FERRAMENTAS NECESSÁRIAS

- Além das ferramentas convencionais necessárias para instalar o TandoStone (ou seja, fita métrica, martelo, esquadro, furadeira, serra etc.), uma pistola de calafetagem e crimpadores e/ou alicates de linha serão necessários para instalar o aLL-Pro Corner.



Ferramentas convencionais



Pistola de calafetagem



Crimpadores de linha, crimpadores de dutos ou alicates

PREPARO DA PAREDE

- O sistema TandoStone deve ser instalado em superfície lisa e plana.
- Recomendamos o uso de uma barreira resistente ao clima, como uma membrana de vedação, juntamente com o sistema TandoStone. Sempre siga os códigos locais de construção.
- Diferentemente de uma pedra ou acabamento de pedra, o sistema TandoStone foi projetado para permitir drenagem e respirabilidade adequadas sem a necessidade de telas de chuva complementares.

INSTALAÇÃO DA RIPA INICIAL

- As ripas iniciais devem ser instaladas na base das paredes.
- **Quando for instalar o aLL-Pro Corner, verifique se a ripa inicial está estendida até a extremidade de cada parede.**
- **Verifique se a ripa inicial está nivelada.**
- Se houver piso encostado na parede, instale a parte superior da ripa inicial a 2 1/8" (5,40cm) acima do piso.
- Se não houver piso, monte as ripas iniciais niveladas com a base da parede.
- Instale a ripa inicial usando os pregos convencionais para telhado
- Os fixadores devem estar nivelados com a superfície, a uma distância máxima de 8" (20,32cm) entre eles.
- Continue a instalação na área da parede, colocando a próxima ripa inicial alinhada à anterior.
- Alinhe as ripas iniciais nas paredes adjacentes.

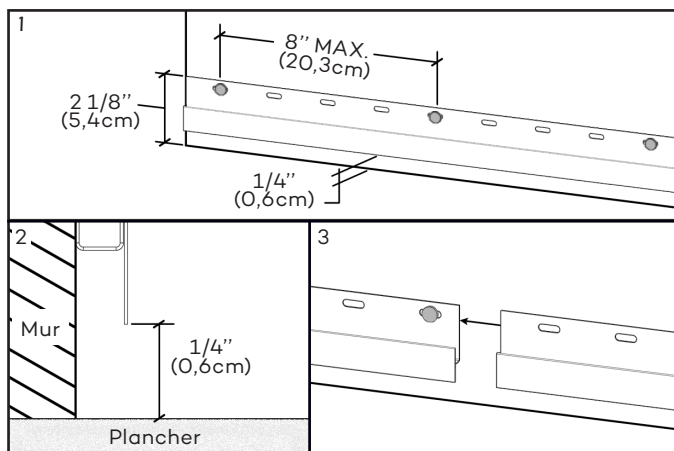

CORTE

- Para melhorar os resultados, use lâminas com ponta de metal duro com 8 dentes ou mais por polegada.
- Corte os painéis voltados para cima.
- Os painéis aLL-Pro Corner e TandoStone são densos e rígidos, pois são compostos. Você pode usar uma tesoura corta-chapa, mas é mais difícil cortar com ela. Não use tesouras corta-chapa para cortar painéis que fabricam Kut Panel ou Kut Panel XL.

TandoStone® aLL-Pro Corner™

Guia de instalação

FIXADORES

- Recomenda-se usar pregos convencionais para telhado.
- Para melhorar os resultados, use fixadores galvanizados ou de aço inoxidável.
- Os fixadores devem ter, pelo menos, 1 1/2"(3,8cm) de comprimento e penetrar em superfície de parede sólida (p. ex., OSB ou madeira compensada) a, no mínimo, 7/16"(1,1cm).
- Nunca instale os fixadores nivelados, com exceção do fixador do orifício central.
- Deixe sempre uma folga de 1/16"(0,2cm) entre a canaleta e a cabeça do parafuso.

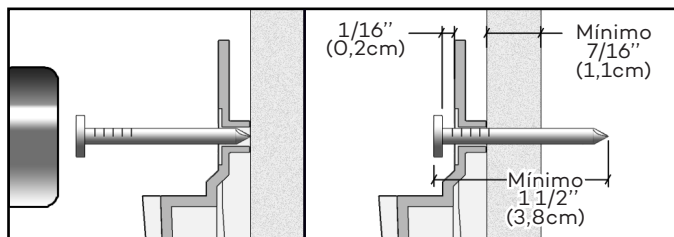

FIXAÇÃO

- Os dois primeiros fixadores são colocados em cada ranhura mais próxima da cantoneira.
- Depois, dois fixadores são colocados na última ranhura, nas duas extremidades do aLL-Pro Corner.
- Continue instalando os fixadores no flange de parafusagem com até 8"(20,3cm) de distância entre eles.
- **Não use o furo de parafusagem central fabricado do aLL-Pro Corner.**
- Por fim, instale um fixador na ranhura lateral.
- Serão usados até 9 fixadores em uma instalação do aLL-Pro Corner (8 fixadores no flange de parafusagem e 1 na ranhura lateral).
- OBSERVAÇÃO:
 - Ao fixar através de isolamento ou espuma, aumente o comprimento do fixador para compensar a espessura adicional do isolamento ou da espuma.
 - Se o TandoStone e o aLL-Pro Corner forem instalados em uma parede com ripas, essas ripas deverão ser instaladas em um ângulo de 45°, com 8"(20,3cm) de um centro ao outro, e será necessária uma ripa atrás de cada parafuso.

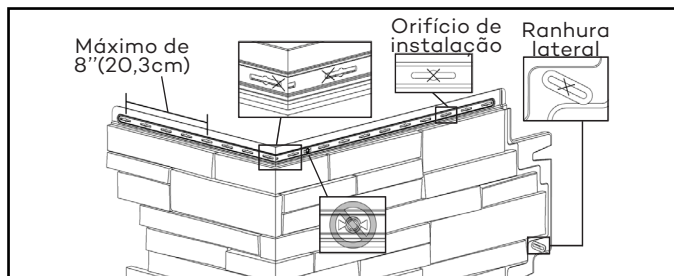

MEDIDOR DE TEMPERATURA

- Os painéis TandoStone e os aLL-Pro Corners têm um medidor de temperatura no canto superior direito.
- Na maioria das instalações (temperatura externa acima de 30°F/-1°C), posicione o painel TandoStone de forma que sua borda superior esquerda encontre o medidor de temperatura no flange de parafusagem do aLL-Pro Corner.
- Em instalações com clima frio (abaixo de 30°F/-1°C), posicione o painel TandoStone a 1/16" (0,2cm) à direita do medidor de temperatura no aLL-Pro Corner.
- Depois de inserir o espaçamento correto no painel, fixe-o conforme indicado anteriormente. Repita esta etapa até que o último painel, seja um painel completo ou Kut Panel fabricado, seja necessário para completar a fileira.
- Consulte as instruções para criar um Kut Panel na página 10.

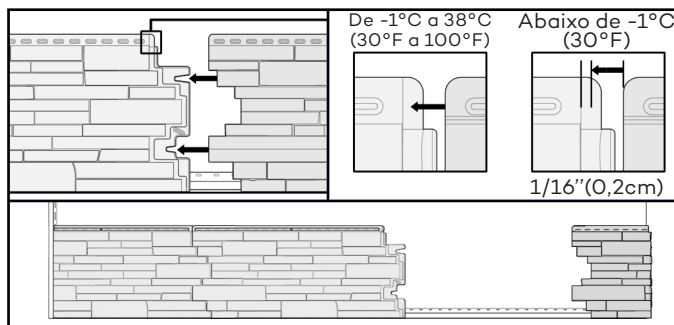

TandoStone® aLL-Pro Corner™

Guia de instalação

PLANEJAMENTO DE LAYOUT DO aLL-PRO CORNER - DIRETRIZES BÁSICAS

- **OBSERVAÇÃO:** os aLL-Pro Corners são instalados antes dos painéis TandoStone.
- Há dois modelos de aLL-Pro Corner: “A” e “B”.
- Os dois modelos podem ser usados em qualquer borda da parede.
- Em muitas aplicações, o sistema TandoStone que usa os painéis aLL-Pro Corner e TandoStone é instalado em paredes com janelas ou portas. Nesses casos, os painéis inteiros podem ser cortados e acabados na janela ou porta.
- Para garantir o layout adequado da cantoneira em um curso completo quando não há janelas ou portas, use o seguinte procedimento:
 - **Sempre estabeleça um layout adequado da primeira fileira antes de iniciar a instalação.**
 - Encaixe um canto “A” nos lados esquerdo e direito da parede.
 - Meça a abertura entre as bordas dos flanges de parafusagem do canto “A” esquerdo e do canto “A” direito.
 - Medir essa abertura determinará o número dos painéis TandoStone completos de 40”(101,6cm) que serão necessários.
 - Depois de determinar o número dos painéis completos de 40”(101,6cm), todo o espaço restante exigirá um “Kut Panel”.
 - **OBSERVAÇÃO:** cada Kut Panel DEVE ter 12”(30,5cm) ou mais.
 - A maioria das instalações que usam um layout “A-A” de cantoneira terão um Kut Panel de 12”(30,5cm) ou mais.
 - Se o restante estiver abaixo de 12”(30,5cm), mude o layout da cantoneira de “A-A” para “A-B”.
 - Nesses casos, mudar o layout de “A-A” para “A-B” resultará em uma abertura maior do que 12”(30,5cm). Como prática recomendada, verifique atentamente a largura da abertura.
 - Consulte as instruções para criar um Kut Panel na página 10.

EXEMPLO:

- Abertura entre os flanges esquerdo e direito do canto “A” = 83”(210,8cm).
 - A abertura de 83”(210,8cm) usará dois painéis inteiros de 40”(101,6cm) com um restante de 3”(7,6cm).
 - Não vai funcionar, pois o restante é menos de 12”(30,5cm).
 - Nesse caso, altere o canto direito para “B”. Agora, em vez de usar um layout de cantoneira “A-A”, você tem um layout “A-B”
 - Meça novamente entre os flanges de parafusagem do canto “A” esquerdo e do canto “B” direito. Essa abertura tem 65”(165,1cm).
 - A medida de 65”(165,1cm) usará 1 painel inteiro com restante de 25”(63,5cm), o tamanho ideal para um Kut Panel.
- Assim que a primeira fileira for estabelecida, alterne os cantos no segundo curso. Por exemplo, se você usou “A-A” no primeiro curso, use “B-B” no segundo. Se você usou “A-B”, o segundo curso será “B-A”. Continue alternando conforme for subindo a parede.

Layout A - A do canto da primeira fileira

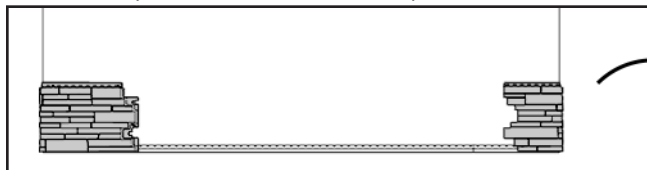

Layout B - B do canto da segunda fileira

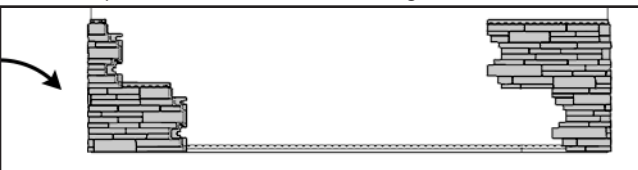

Layout A - B do canto da primeira fileira

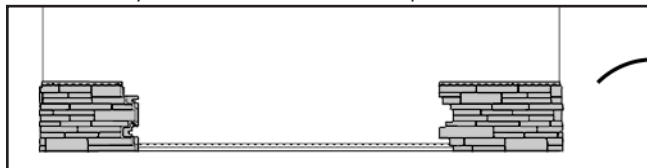

Layout B - A do canto da segunda fileira

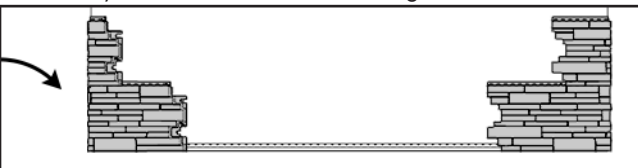

TandoStone® aLL-Pro Corner™

Guia de instalação

aLL-PRO CORNER À DIREITA DE UMA BORDA (CANALETA J/CORTE) DO LADO **ESQUERDO** DA PAREDE

- Planeje o layout do aLL-Pro Corner com base na instalação completa do TandoStone.
- Encaixe temporariamente o aLL-Pro Corner no lado direito da parede usando parafusos.
- Meça o comprimento da parede a partir da extremidade esquerda da cantoneira aLL-Pro e determine quantos painéis inteiros podem ser usados com o comprimento do painel que será cortado para caber no corte da canaleta J, na extremidade esquerda da parede.

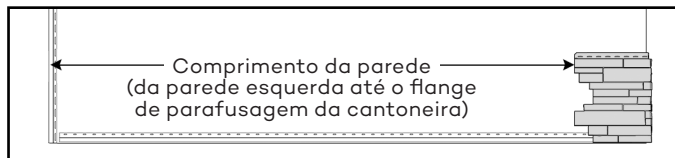

- Corte um painel para caber na canaleta J/corte com base na medida acima, deslize o painel cortado no lugar enquanto prende os ganchos na ripa inicial.
- Deixe um espaço de aproximadamente 1/4" (0,6cm) entre a moldagem e o painel cortado.
- Fixe conforme a descrição na página 6.

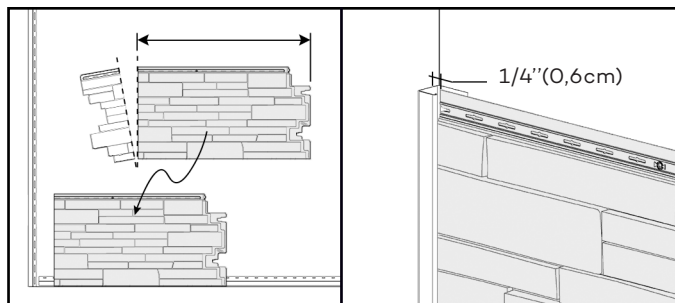

- Instale o próximo painel inteiro enganchando-o na ripa inicial e deslizando-o para a esquerda, de modo a inserir as duas travas laterais no primeiro painel.

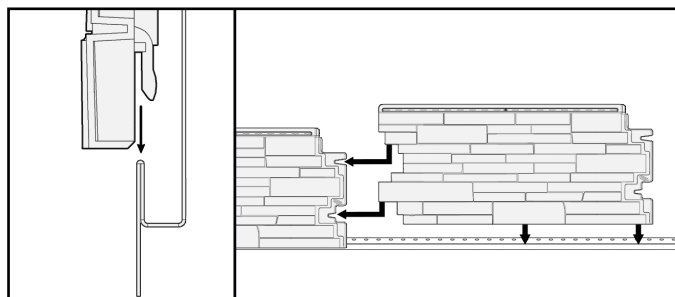

- Insira o espaçamento nos painéis subsequentes de acordo com a temperatura externa durante a instalação, conforme os detalhes na página 6, e parafuse-os no lugar.
- Repita essa etapa até que o último painel esteja faltando para completar a fileira.
- Remova a cantoneira instalada temporariamente.
- Instale o último painel completo da fileira.
- Reinstale o aLL-Pro Corner de forma que ele prenda adequadamente todos os ganchos e se encaixe na ripa inicial e no painel anterior.
- Fixe a cantoneira no lugar usando os parafusos.
- Repita essas etapas para todas as fileiras subsequentes até o topo da parede.

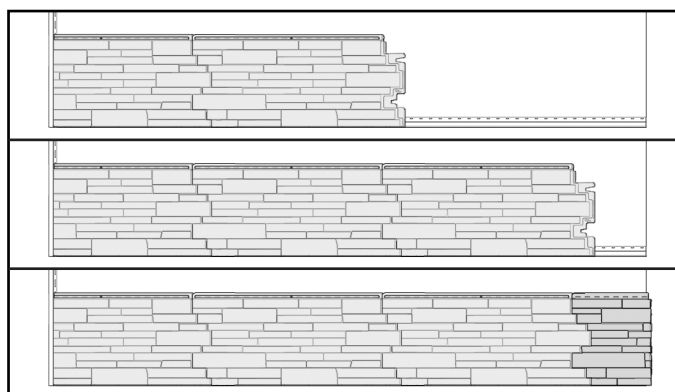

- Alterne o tipo de cantoneira usada em cada fileira, conforme descrito na página 7.

TandoStone® aLL-Pro Corner™

Guia de instalação

aLL-PRO CORNER À ESQUERDA DE UMA BORDA (CANALETA J/CORTE) DO LADO DIREITO DA PAREDE

- Instale o primeiro aLL-Pro Corner nas ripas iniciais e fixe-o na parede conforme descrito na página 6.

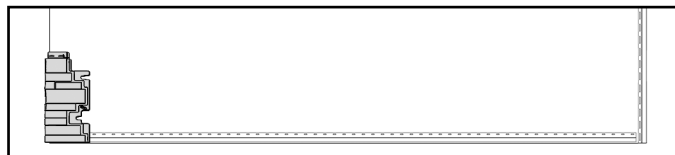

- Coloque um painel TandoStone na ripa inicial à direita da cantoneira e deslize para a esquerda para engatar as duas travas laterais na cantoneira.
- Insira o espaçamento do painel a partir da cantoneira, de acordo com a temperatura externa, conforme a descrição na página 6, e parafuse-o no lugar.
- Repita esta etapa até que a distância restante até a parede ou a canaleta J/corte não acomode um painel completo.

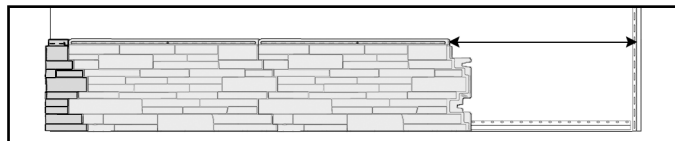

- Meça o comprimento para terminar a fileira e corte o último painel a partir do lado direito para preencher o espaço.
- Instale-o na ripa inicial e deslize-o no painel anterior com o espaçamento adequado
- Fixe com parafusos conforme a descrição na página 6.
- Repita essas etapas para todas as fileiras subsequentes.
- Alterne a cantoneira usada em cada fileira, conforme descrito na página 7.

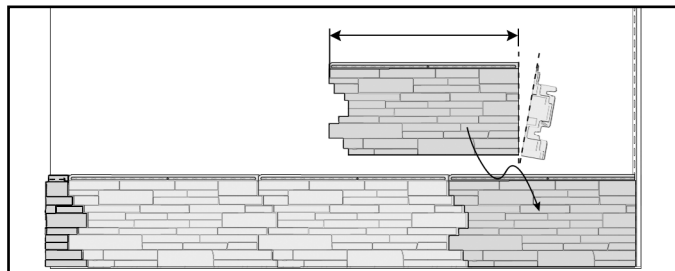

TandoStone® aLL-Pro Corner™

Guia de instalação

aLL-PRO CORNER NAS DUAS EXTREMIDADES DA PAREDE

INSTALAÇÃO DAS CANTONEIRAS:

- Com base no layout de cantoneira descrito na página 7, instale o aLL-Pro Corner na extremidade esquerda da parede.
- Encaixe o canto esquerdo nas ripas iniciais e parafuse na parede conforme descrito na página 6.
- Usando parafusos, instale temporariamente o outro aLL-Pro Corner na extremidade direita da parede.

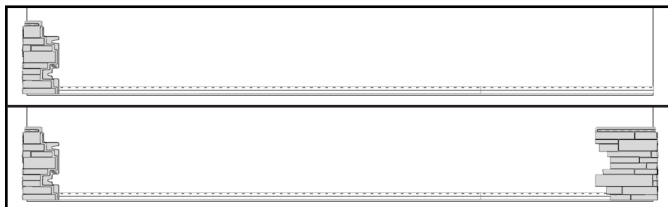

INSTALAÇÃO DE PAINÉIS TANDOSTONE COMPLETOS:

- Coloque um painel TandoStone na ripa inicial à direita do aLL-Pro Corner.
- Deslize o painel para a esquerda, encaixando as duas travas laterais no aLL-Pro Corner.
- Insira o espaçamento do painel TandoStone a partir do aLL-Pro Corner, de acordo com a temperatura externa, conforme a descrição na página 6.
- Com o painel corretamente espaçado, fixe conforme a descrição na página 6.
- Instale todos os painéis subsequentes nesta fileira até que não haja mais painéis completos para encaixar.
- Com base nas medidas do layout de cantoneira determinadas na página 7, o painel final a ser instalado será um Kut Panel. Consulte todas as instruções para criar um Kut Panel na página 11.

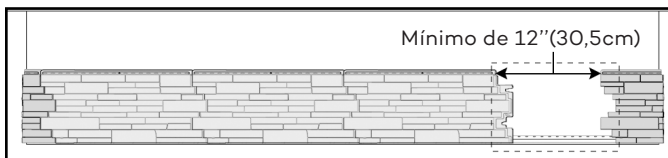

INSTALAÇÃO DE KUT PANELS:

- Depois de criar um Kut Panel (consulte a página 11) e antes de instalá-lo, remova o aLL-Pro Corner que foi fixado temporariamente à direita.
- Coloque o Kut Panel na ripa inicial e deslize para a esquerda, encaixando as duas travas laterais no painel TandoStone adjacente.
- Parafuse o Kut Panel no lugar com os fixadores dos dois lados da junta do Kut Panel, o mais próximo possível da junta dentro da ranhura de parafusagem.
- Depois, prenda no centro da ranhura, na extremidade esquerda e na extremidade direita do Kut Panel.
- Continue fixando pelo menos a cada 8'' (20,32cm).
- Não coloque um fixador em nenhum furo de parafusagem central de fabricação de um Kut Panel.
- Depois de instalar o Kut Panel, substitua o aLL-Pro Corner do lado direito da parede e fixe-o no lugar.

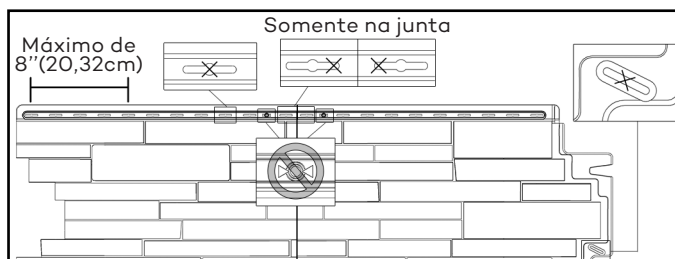

DICA DE INSTALAÇÃO DO KUT PANEL:

- O Kut Panel será, provavelmente, o último painel instalado nas fileiras 1 e 2. No entanto, a partir da fileira 3, presumindo-se que a parede seja quadrada, os Kut Panels podem ser pré-fabricados para permitir a colocação em posições variadas ao longo das fileiras e, assim, garantir que as juntas dos Kut Panels sejam escalonadas.

TandoStone® aLL-Pro Corner™

Guia de instalação

INSTRUÇÕES PARA CRIAR UM KUT PANEL OU KUT PANEL XL:

- São quatro etapas para criar um Kut Panel ou um Kut Panel XL: **medição, corte, crimpagem e calafetagem.**
- **IMPORTANTE:** use sempre um Kut Kit ao criar um Kut Panel ou Kut Panel XL. Cada Kut Kit pode criar quatro (4) Kut Panels ou Kut Panels XL.

• **MEDIÇÃO:**

- Meça a abertura com o medidor de temperatura no painel esquerdo até a borda arredondada da ranhura de parafusagem do aLL-Pro Corner à direita.
- Essa medida é o comprimento do Kut Panel que será criado.
- Os Kut Panels devem ter, no mínimo, 12”(30,5cm) de largura.
- Lembrete: se a abertura não tiver 12”(30,5cm) ou mais, escolha um layout de cantoneira alternativo, conforme descrito na página 7.

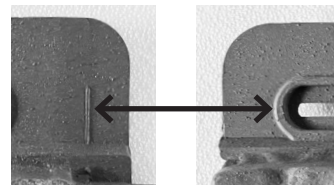

• **CORTE:**

- Ao cortar um Kut Panel, as travas laterais dos dois lados do painel devem permanecer intactas.
- Usando um painel completo, meça a partir da borda esquerda do flange de parafusagem e marque em 9”(22,9cm).
- **Sempre** corte através da marca, precisamente em 9”(22,9cm), para que as travas laterais e os ganchos permaneçam intactos.
- Em seguida, medindo a partir da borda direita do flange de parafusagem, subtraia 9”(22,9cm) da medida total do Kut Panel necessário.
- Marque o painel nesse comprimento e corte através dessa marca.

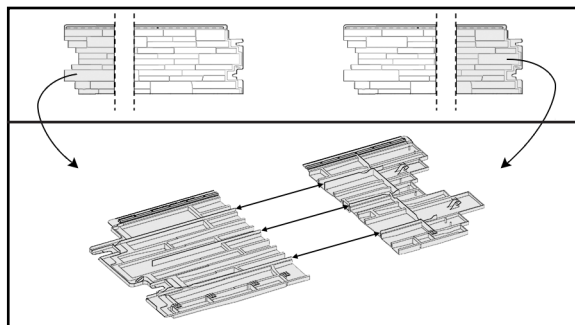

EXEMPLO DE MEDIÇÃO:

- Considere que um Kut Panel de 22”(55,9cm) é necessário.
- Usando um painel completo, meça a partir da esquerda, marque em 9” e corte através da marca.
- Depois, meça a partir da direita do painel, marque em 13”(33cm) e corte através da marca.
- As peças de 9”(22,9cm) e 13”(33cm) serão combinadas para formar a largura necessária de 22”(55,9cm) do painel.
- O centro do painel é descartado.

• **CRIMPAGEM:**

- Coloque as duas peças cortadas juntas, voltadas para baixo, sobre uma superfície plana com nervuras horizontais alinhadas e elimine as folgas entre as peças cortadas do painel.
- Coloque uma (1) placa de crimpagem em cada uma das 3 nervuras horizontais do painel.
- Verifique se as placas de crimpagem estão alinhadas sobre as nervuras. Se houver uma coluna impedindo que a placa de crimpagem fique plana, apare a parte da coluna para que as placas de crimpagem fiquem planas.
- Usando uma ferramenta de crimpagem ou um alicate, prenda/aperte as placas de crimpagem firmemente para fixar os painéis juntos
- Verifique se os dentes das placas de crimpagem estão seguramente assentados nas nervuras horizontais.

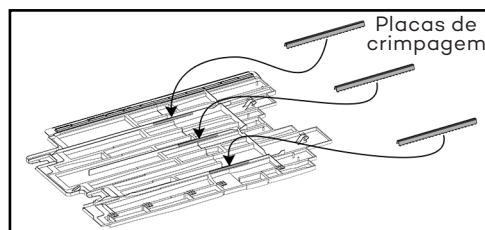

• **CALAFETAGEM:**

- Usando a calafetagem da mesma cor do Kit Kut, coloque um cordão de calafetagem com 3/8”(1cm) de largura sobre a junta e sobre as placas de crimpagem para preencher todos os espaços.
- Aplique o selante por cima com o tubo quase perpendicular ao painel.
- A montagem pode ser imediatamente instalada na parede.

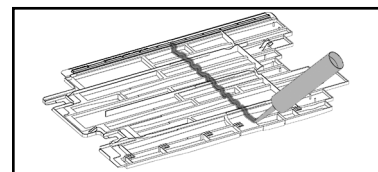

OBSERVAÇÕES ESPECIAIS SOBRE O KUT PANEL XL

- Dependendo da aplicação, como no acabamento de uma janela, batente de porta ou parede adjacente, em que o layout das cantoneiras não pode ser ajustado, é possível usar um Kut Panel XL (ou seja, um Kut Panel com mais de 40”(101,6cm) e menos de 52”(132,1cm)).
- Para fabricar um Kut Panel XL, siga as etapas acima para um Kut Panel, mas corte o lado esquerdo do painel em 25”(63,5cm), em vez de 9”(22,9cm).
- Um Kut Panel XL não deve ser fabricado com mais de 52”(132,1cm).

aLL-PRO CORNER™

